

# Sensor de Masa ZF500

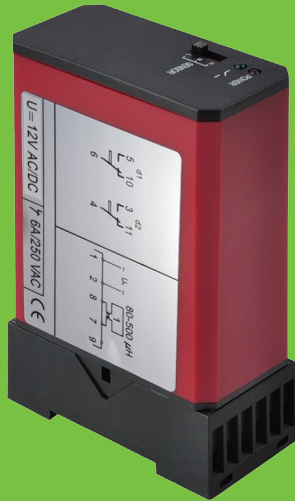

Vista Frontal



Vista Superior

## Introducción

El ZF500 es un detector inteligente de un solo canal que es usado mayormente para detectar objetos metálicos como bicicletas y automóviles. Es aplicable en estacionamientos, estaciones de cobro, y sistema de control de luz de señal. Este detector de vehículos puede monitorear solamente una bobina de inducción a la vez. Usa dos relés para emitir señales, y los usuarios pueden usar diferentes señales de salida para controlar la unidad mecánica y el dispositivo de salida de la tarjeta, o contar vehículos.

## Parámetros Técnicos

### Parámetros de Función

- Ajuste totalmente automático.
- Tres niveles ajustables de sensibilidad.
- Dos frecuencias de trabajo.
- Múltiples modos de salida de relé.
- Botón de reinicio en el panel frontal.

### Parámetros Técnicos

Voltaje de suministro: 110 V $\pm$ 10% 50Hz, CD/CA 24/12 V $\pm$ 10% (opcional)  
Tolerancia de voltaje CA: +10% / -15%  
Tolerancia de voltaje DC:  $\pm$  15%  
Potencia Nominal: 4.5 W  
Bobina de relé de salida y tensión de soporte de choque eléctrico: 110V CA  
Temperatura de funcionamiento: -20°C hasta +65°C  
Temperatura de almacenamiento: -40°C hasta +85°C  
Rango de frecuencia: 20 KHz hasta 170 KHz  
Tiempo de reacción: 10ms  
Tamaño de la bobina: no menor que 1x 2 m (recomendado)  
Inductancia de bucle: bucle total más cableado de conexión: 50 $\mu$ H hasta 1000 $\mu$ H a 300 $\mu$ H  
Tamaño del gabinete: 78x40x108mm (LxWxH).

## Parámetros Ambientales

- Temperatura de Operación: -25°C a 65°C.
- Humedad de Operación: ≤90% (no condensado).

## Parámetros Mecánicos

- Cubierta: PC+plástico ABS.
- Instalación: carril de guía DIN.
- Dimensiones (incluyendo la base): 74 mm x 37 mm x 113 mm (L x A x H).

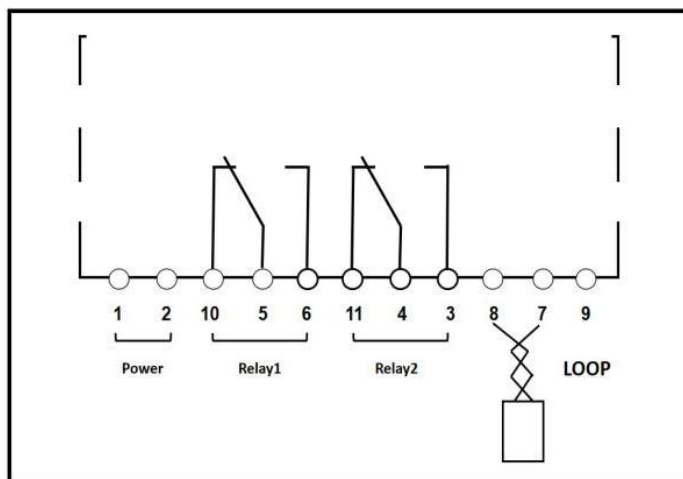

Los detectores de lazo solo deben colocarse en habitaciones secas o armarios de control que estén protegidos contra todo tipo de humedad. Debe mantenerse una distancia de al menos 0 mm de otros dispositivos en cada lado. La temperatura ambiente no debe superar los 65 ° C. La instalación del bucle de inducción se describe en otras instrucciones de funcionamiento.

## Señal de Apertura de Puerta del Sensor de Masa

En algunos estacionamientos sin fines de lucro (como las comunidades), la bobina del sensor geomagnético puede utilizarse en la salida de una barrera para abrir la compuerta. El detector del vehículo abre directamente la puerta después de detectar un vehículo. La ventaja de esta solución es que la puerta se puede abrir sin operación manual o presentar una tarjeta, lo que ahorra tiempo y proporciona una gran comodidad, pero la desventaja es que no es propicio para la gestión. El método de implementación es instalar una bobina de sensor geomagnético en dirección vertical de 3 m (la distancia puede ser ajustada en base a las condiciones reales) lejos de la barrera y conectar el extremo de salida del detector de vehículos a la apertura del controlador de la barrera.

### Esquema del Sistema

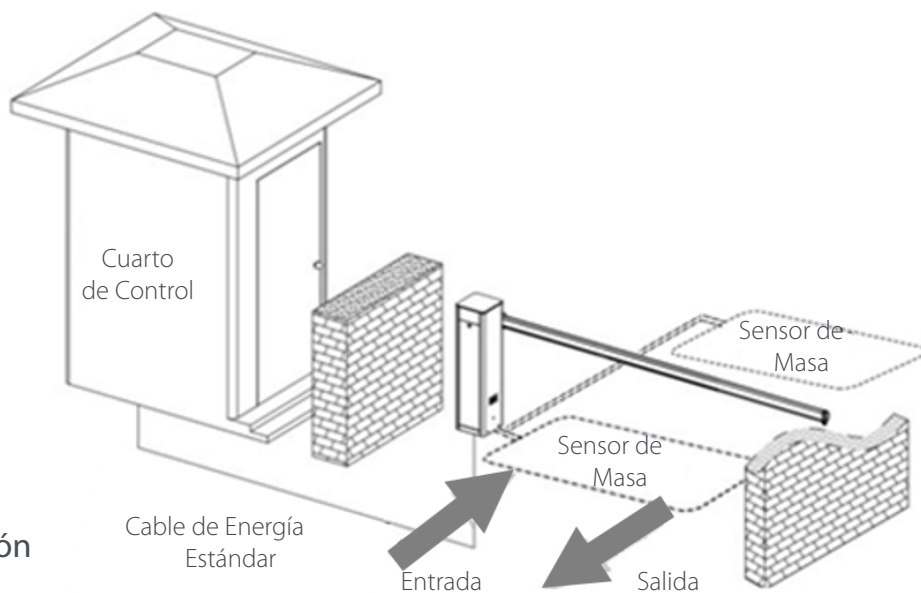

### Diagrama de Conexión

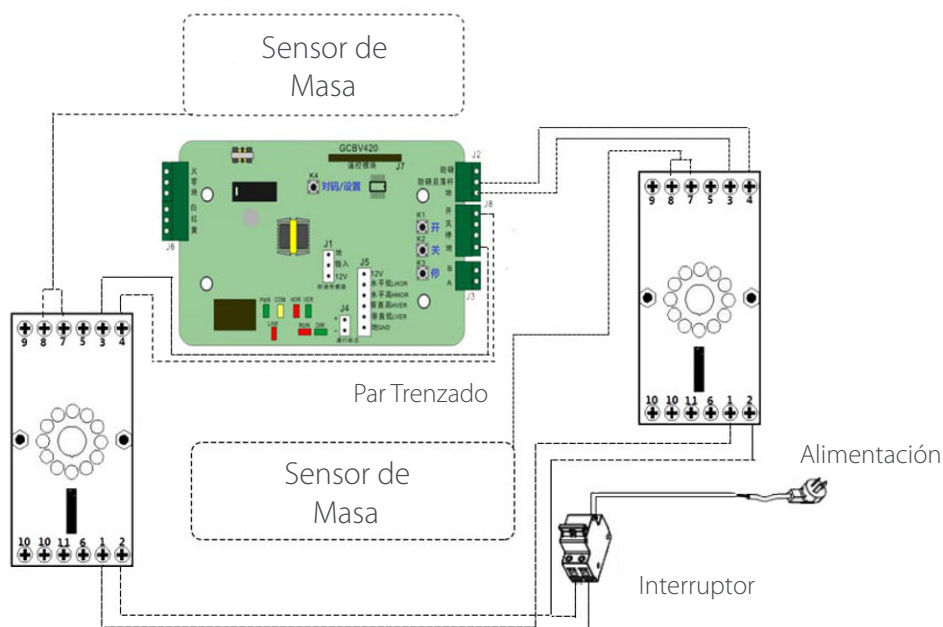



[www.zkteco.com](http://www.zkteco.com)



[www.zktecolatinoamerica.com](http://www.zktecolatinoamerica.com)



Derechos de Autor © 2021, ZKTeco CO., LTD. Todos los derechos reservados.  
ZKTeco puede, en cualquier momento y sin previo aviso, realizar cambios o mejoras en los productos y servicios o detener su producción o comercialización.  
El logo ZKTeco y la marca son propiedad de ZKTeco CO., LTD.